

# Gruppo pompa mandata - ritorno, doppio tubo, SI A2 / SI A3

thermo|solar



## Campo d'utilizzo

Dispositivi e raccordi di alta qualità per il collegamento dei pannelli con il boiler. Per evitare una soprappressione nel circuito solare, il gruppo pompa è provvisto di un dispositivo di sicurezza, il quale presenta una presa per il collegamento di un vaso d'espansione.

## Vantaggi

- sicurezza di funzionamento
- materiali di alta qualità
- tempo di montaggio ridotto
- resistente ad una temperatura di 160°C nella fase di partenza
- resistenza ad una temperatura d'esercizio continua di massimo 120°C
- con isolamento

## Descrizione:

Unità per il circuito solare, premontata fissa e prova di tenuta eseguita, con raccordi ad ogiva 22mm per la mandata e il ritorno, con la possibilità di collegare un vaso d'espansione al gruppo di sicurezza. Distanza tra le assi 100 mm, temperatura continua di servizio 120°C, composto da:

- 1 pompa circolatore (Grundfos)
- 1 dispositivo d'intercettazione con 2 valvole a sfera, freno a gravità integrato e 2 termometri
- 1 tubo a flangie
- 1 dispositivo di misurazione e regolazione della portata con intercettazione
- 1 valvola di sicurezza 6 bar
- 1 manometro 10 bar
- 1 valvola a sfera per riempimento e svuotamento
- 1 raccordo 3/4" per il collegamento vaso d'espansione
- 1 dispositivo per il montaggio al muro
- 1 isolamento

Campo di taratura del regolatore di portata: 2 - 14 l/min

SI A2 Gruppo pompa solare mandata / ritorno UPS 25-60

SI A3 Gruppo pompa solare mandata / ritorno UPS 25-80

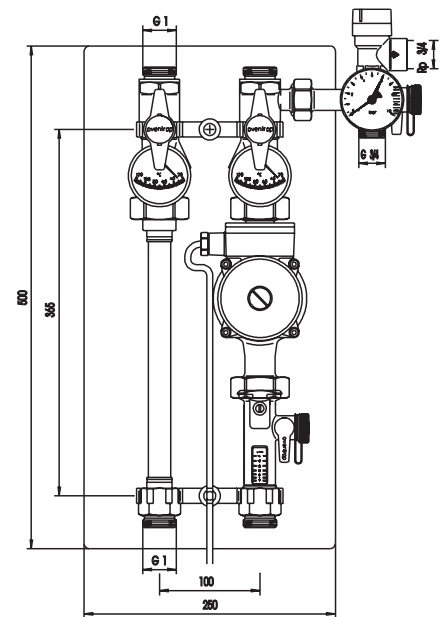

## Diagramma di portata

